

4 boulons
H M12-40
Écrous autofreinés

Palier de guidage du châssis intermédiaire Echelle : 0,35 (A4)

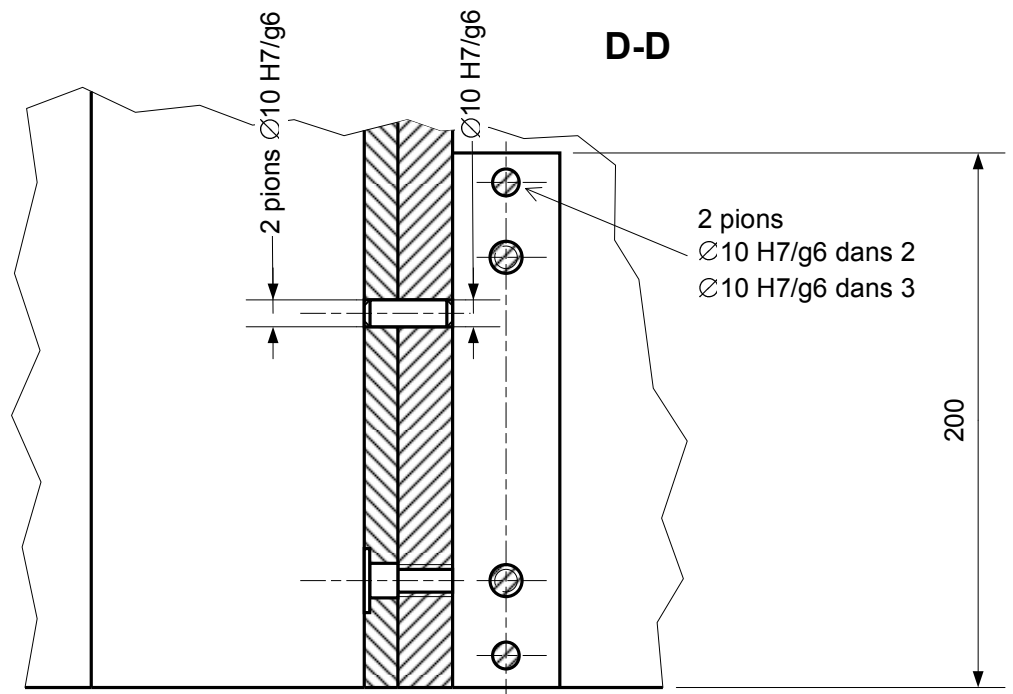

D'après le document ressource II,
le châssis 3 est moins long que
la traverse

⇒ guide 1 sur toute la longueur
de la traverse et 2 patins 2 de
longueur 2x200 à chaque
extrémité de 3 (on suppose que
la course est faible)

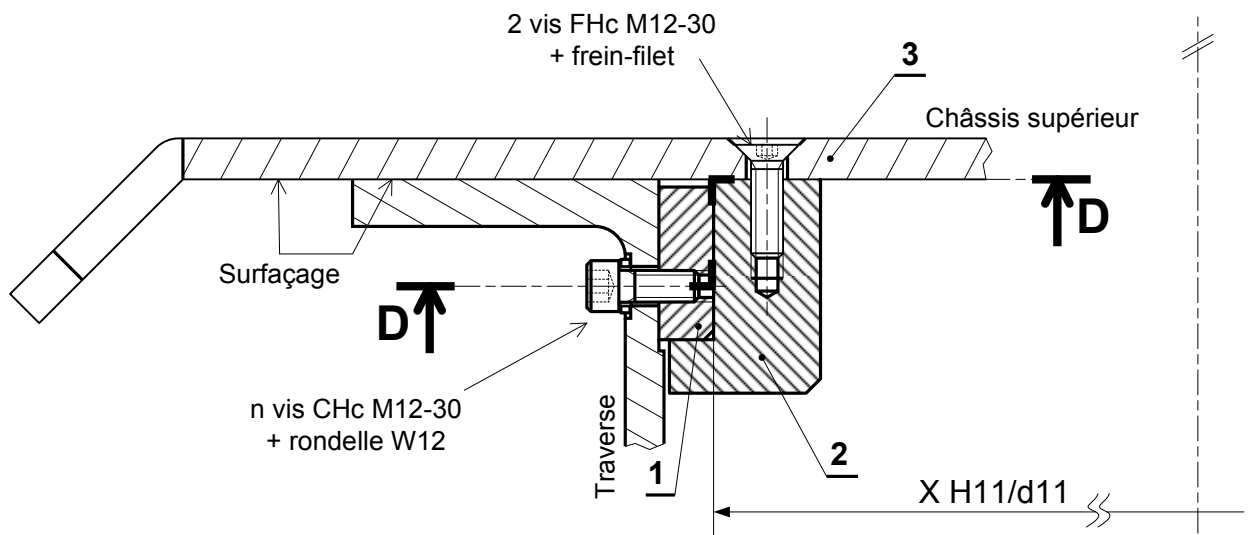

Guidage du châssis supérieur Echelle : 0,35 (A4)